

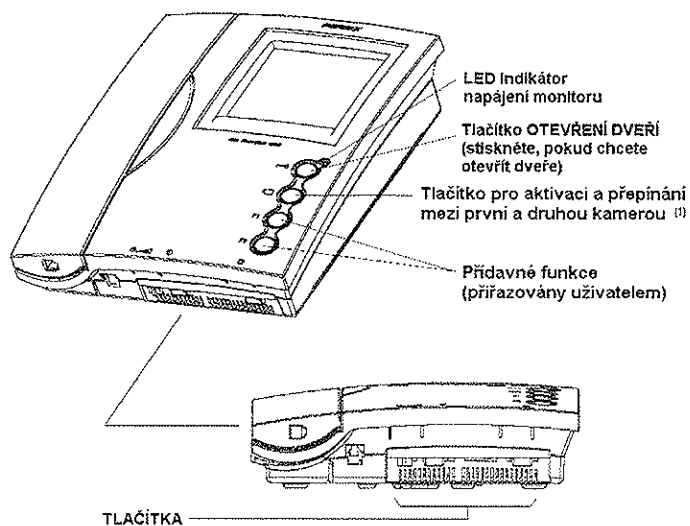

## Popis videotelefonu ADS LOFT 3311, 3313



 Vyp. / Zap. (nastavení hlasitosti) (2)

 Barva (pouze u TFT barevných videotelefonů)

 Kontrast

 Jas

### Poznámky:

- (1) Pouze v instalacích s přidavnou kamerou nebo přidavným video panelem (volitelná součást)
- (2) Tento přepínač lze nastavit do jedné ze tří následujících poloh:
- vlevo: vypnuto
  - uprostřed: nízká hlasitost
  - vpravo: velká hlasitost

## Provoz videotelefonu LOFT

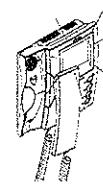

### Volání

Po stisknutí tlačítka na venkovním panelu se z videotelefonu ozve elektronické generované vyzvánění a současně se aktivuje obrazovka videotelefonu. Indikátor Vyp. / Zap. zhasne. Případné další koncové zařízení v daném bytě (domě) začne taktéž vyzvánět.

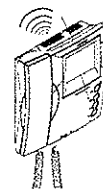

### Přijetí hovoru

Chcete-li s volajícím návštěvníkem hovořit, pak zvedněte sluchátko. Doba hovoru je omezena na cca 90 sekund. Hovor lze ukončit zavěšením sluchátka.

### Otevření dveří

Pokud během hovoru stisknete tlačítko\* , uvolníte elektromagnetický zámek ve dveřích a umožníte vstup návštěvy.

### Manuální aktivace videotelefonu (auto – on)

Obrazovku videotelefonu lze kdykoliv manuálně aktivovat stisknutím tlačítka\* .

Obrazovka je aktivována po dobu cca 30ti sekund. Po uplynutí této doby se automaticky vypne. Během této doby lze stisknutím tlačítka\*  uvolnit elektromagnetický zámek.

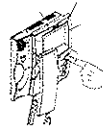



Pokud během aktivace videotelefonu zvednete sluchátko, můžete hovořit s návštěvou stojící u venkovního panelu. Komunikace je omezena na dobu cca 90ti sekund. Komunikaci lze také ukončit zavěšením sluchátka. Stisknutím tlačítka\*  lze opět uvolnit elektromagnetický zámek a pustit návštěvu dovnitř.

Opakovaným stisknutím tlačítka\*  lze přepínat mezi obrazem hlavní kamery a obrazem z přidavné kamery (pokud je nainstalována včetně selektoru 2 kamer Ref.4614).

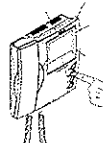
Videotelefon obsahuje 2 volitelná tlačítka (F1, F2) pro možnost doplňkových funkcí, které musí být předem definovány (spínání schodišťového osvětlení, ovládání pohonu vrat atp.)



### \*Poznámka:

Pod tlačítka , , F1, F2 je zaintegrovan velice citlivý mikrospínač, který vyžaduje lehký stisk (1 – 2 N\*). V případě silnějšího stisku tlačítka než je doporučeno může dojít k poškození mikrospínače a následně i plošného spoje.

\* jednotka: newton

Tlačítko Zap. / Vyp. musí být v poloze Zap. (ON). Pro případ delší nepřítomnosti pomocí tohoto tlačítka videotelefon vypnete (video kanál bude odpojen).

## Programování videotelefonu

Jakmile je videotelefon připojen, je potřeba jej následujícím způsobem naprogramovat:

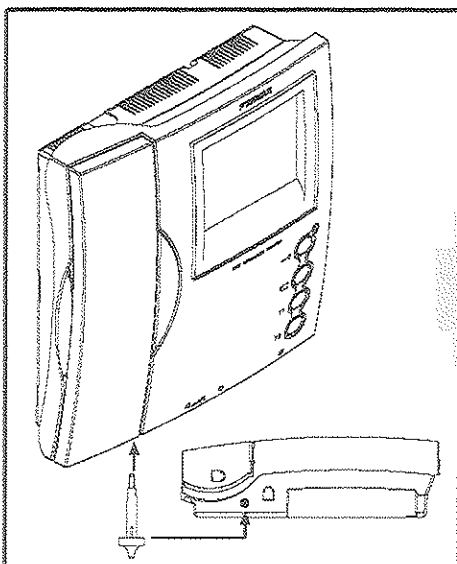

1. Je-li videotelefon připojen, pak stiskněte programovací tlačítko (pomocí přiloženého přípravku nebo tenkého šroubováku). Zazní potvrzovací tón, který se liší od vyzváněcího tónu.

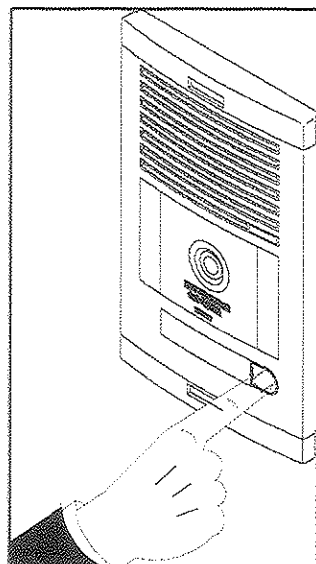

2. Na panelu stiskněte vyzváněcí tlačítko příslušející danému videotelefonu v bytové jednotce. Znovu zazní potvrzovací tón.

Čas mezi krokem 1 a 2 nesmí být delší jak 2 minuty. Když by tento případ nastal, stiskněte znovu programovací tlačítko a uvedený postup zopakujte.

### Velmi důležitá poznámka:

Videotelefon nebude fungovat dokud nebude naprogramován.

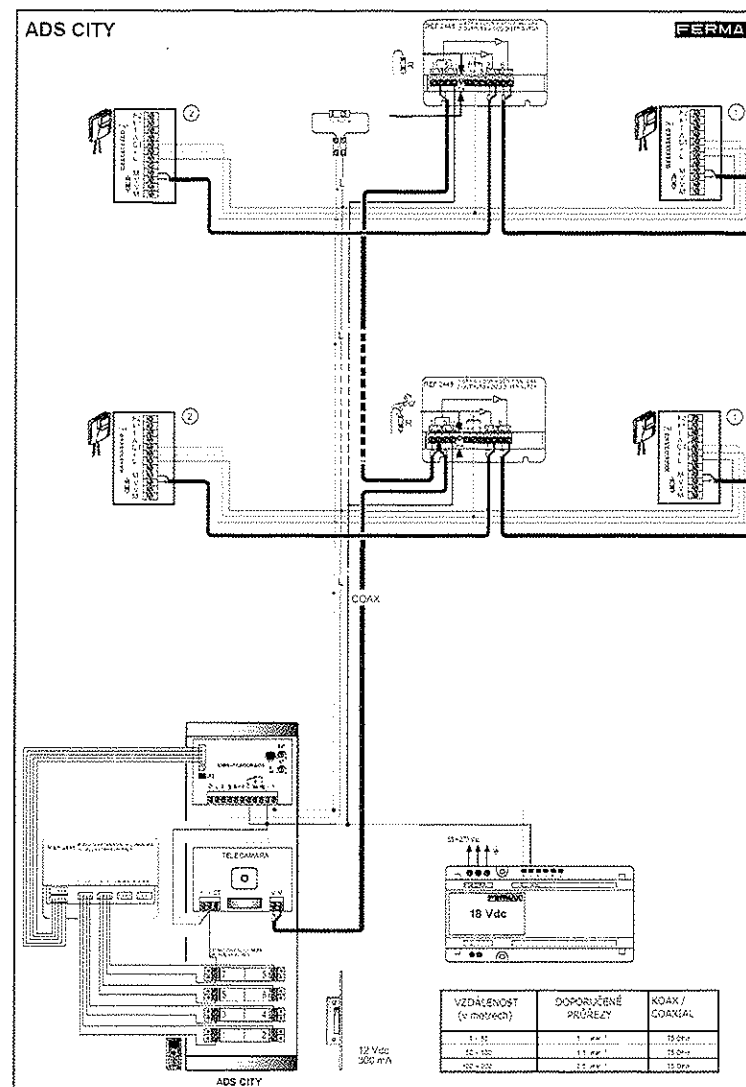

Kontaktujte nás na tel.: **543 558 100**  
email: **obchod@olympo.cz**

Havířská 23 • 619 00 • BRNO • Tel.: +420 543 558 111  
Pšůbkova 782 • 149 00 • PRAHA • Tel.: +420 271 001 711  
Kukučínova 10 • 709 00 • OSTRAVA • Tel.: +420 596 617 426  
Vojtěšská 142 • 831 04 • BRATISLAVA • Tel.: +421 2 44 454 650  
Krivá 18 • 040 01 • KOŠICE • Tel.: +421 55 729 6180

[www.olympo.cz](http://www.olympo.cz)

ADI je obchodní značkou Honeywell spol. s r.o. - Security Products s.r.o.  
Všechna práva jsou vyhrazena a chráněna. Jeví se ve své podobě.  
Za chyby v rozpracování a tisku neručíme.